



FRANÇAIS



Manuel de l'utilisateur :

Support de Dossier Ride® Java®



Ride Designs®

une succursale d'Aspen Seating, LLC

8100 SouthPark Way, C400
Littleton, Colorado 80120 USA

numéro gratuit (USA seulement) : 866.781.1633
téléphone : 303.781.1633
www.ridedesigns.com

Fournisseur : Ce manuel doit être transféré à l'utilisateur final de ce produit car il contient des informations importantes sur l'utilisation appropriée de ce produit.

Utilisateur : Lisez attentivement ce manuel en entier avant d'utiliser ce produit et conservez-le pour référence future.

Utilisation prévue et instructions d'installation

Utilisation prévue

Le soutien dorsal Ride Designs® Java® est un support dorsal pour fauteuil roulant qui a été soigneusement conçu pour répondre aux besoins de posture et d'intégrité cutanée. Il a été conçu pour être adapté sur de multiples styles et tailles de fauteuil roulant pour aider le soutien et le positionnement des utilisateurs de fauteuil roulant.

Capacité de poids

Le poids maximum admissible est 300 livres (136kg).

Matériel de montage

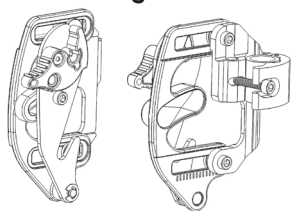

Ensemble de la coque du dossier

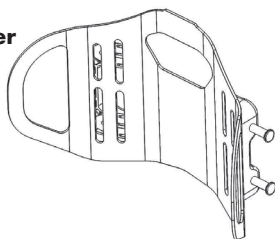

Ensemble housse

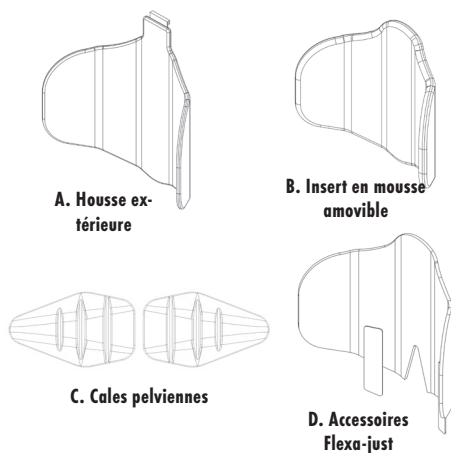

Options de profondeur de coque



Options de hauteur de coque

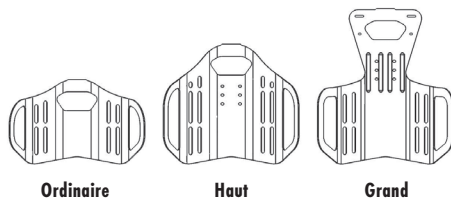

Sécurité générale du produit

L'application sûre du produit dépend de votre bon jugement et du sens commun, ainsi que de ceux de votre fournisseur, soignant, et/ou professionnel de la santé et de votre diligence à suivre les mises en garde, notes et instructions contenues dans ce manuel.

REMARQUE : Nous avons compilé ce manuel à partir des spécifications les plus récentes et des informations sur le produit disponibles au moment de la publication. Nous nous réservons le droit de faire des modifications dès qu'il s'avère nécessaire. Toute modification de nos produits peut entraîner des variations sensibles par rapport aux illustrations et explications de ce manuel et le produit que vous avez acheté. Contactez toujours le fournisseur ou distributeur agréé de Ride Designs pour les informations et la documentation la plus récente.

⚠ AVERTISSEMENT : La non observation des mises en garde peut entraîner un dommage du produit ou des blessures de l'utilisateur.

⚠ Toutes les surfaces de support de Ride Designs sont conçues pour aider à réduire l'impact des escarres. Toutefois, aucun soutien dorsal ne peut complètement éliminer la pression d'assise ou éviter les escarres. Le soutien dorsal Ride Java n'est pas un substitut pour de bons soins cutanés, y compris un régime approprié, la propreté et des techniques ordinaires de soulagement de la pression.

⚠ L'installation d'un dossier sur votre fauteuil roulant peut modifier le centre de gravité du fauteuil. Une position arrière en retrait peut provoquer un basculement du fauteuil vers l'arrière et entraîner des risques de blessure. Examinez toujours la nécessité de mettre en place des anti-basculants ou de supports d'adaptateur pour amputé sur le fauteuil roulant pour augmenter la stabilité. De la même manière, une position plus vers l'avant peut réduire la stabilité vers l'avant du fauteuil et augmente le risque de basculement vers l'avant avec des risques de blessure.

⚠ Ne pas utiliser le soutien dorsal Java sans la garniture en mousse et la housse mises en place.

⚠ Le placement incorrect ou une mauvaise mise en place du soutien dorsal sur le fauteuil roulant peut entraîner des risques de blessure.

⚠ Ne pas soulever le fauteuil roulant par le soutien dorsal Java.

⚠ Ce produit doit être installé et adapté par un professionnel de la santé qualifié et compétent. L'omission d'une mise en place correcte du soutien dorsal Java peut entraîner des blessures de l'utilisateur.

⚠ Uniquement les dossiers de grande taille sont conçus avec un équipement renforcé pour une utilisation dans une position inversée ou autres fauteuils roulants inclinables.

⚠  Veuillez lire ce manuel d'instructions avant d'utiliser ce produit.

Tailles disponibles

Le soutien dorsal Java est disponible en plusieurs tailles. Visitez www.ridedesigns.com pour les informations les plus récentes sur les tailles disponibles.

Instructions d'installation

Nous recommandons qu'un thérapeute ou fournisseur Ride Designs agréé effectue la mise en place initiale du soutien dorsal. Le soutien dorsal Java est conçu de manière à ce que le soutien pelvien et l'équilibre du torse puissent être ajustés indépendamment l'un de l'autre. Les cales pelviennes latérales et le nouveau soutien Flexa-just™ offrent un soutien et une stabilité supplémentaires, si nécessaire.

Le soutien dorsal Decaf comprend quatre composants : 1) matériel de montage, 2) ensemble de coque du soutien, 3) l'ensemble housse contenant la housse extérieure, la garniture en mousse, les cales pelviennes et les accessoires Flexa-just.

Outils et accessoires

Le soutien dorsal Decaf est livré complètement assemblé et prêt à être installé. Les outils nécessaires à l'installation et à l'ajustement du soutien dorsal Decaf sont inclus dans le carton :

- deux vis de verrouillage M6
- deux clés Allen de 5 mm
- deux vis de blocage pour remonter deux tiges de 3/4" (1,9 cm) de diamètre.

Matériel de montage

Le matériel de montage est adapté à tous les tubes de châssis les plus courants de fauteuil roulant de diamètre de $\frac{3}{4}$ " à 1" (1,9cm à 2,54cm). Utiliser les vis qui sont déjà dans les serrages pour des tubes de diamètre $\frac{7}{8}$ " (2,2cm) et 1" (2,54cm). Utiliser les vis courtes, livrées dans le kit du soutien dorsal Java pour des tubes de diamètre $\frac{3}{4}$ " (1,9cm).

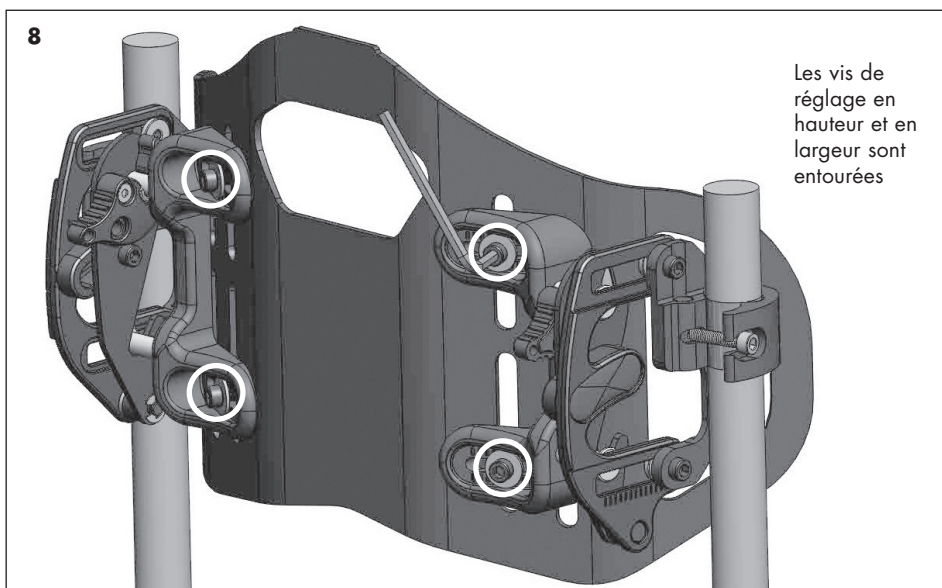
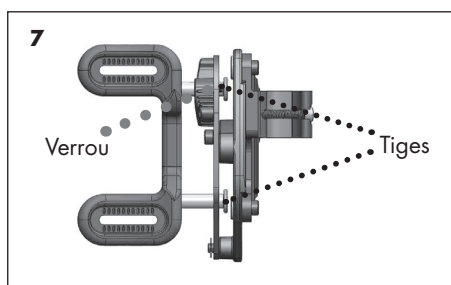
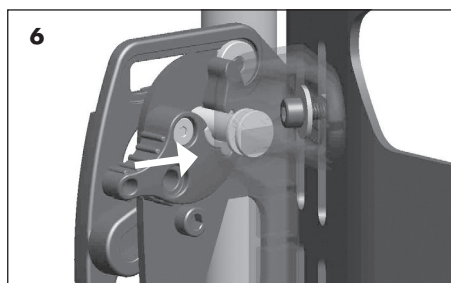
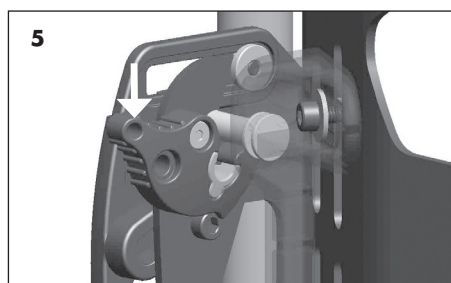
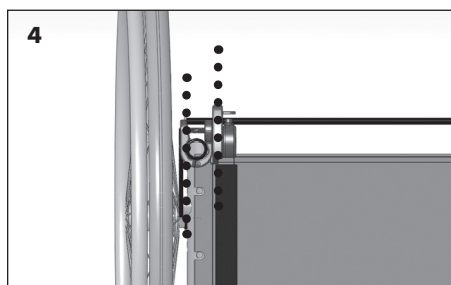
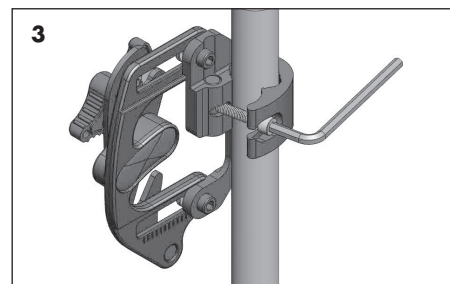
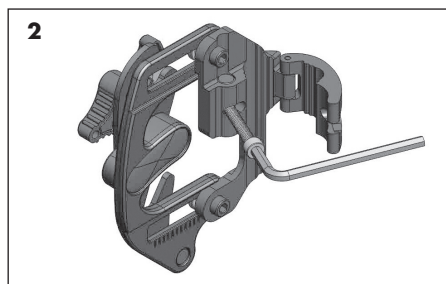
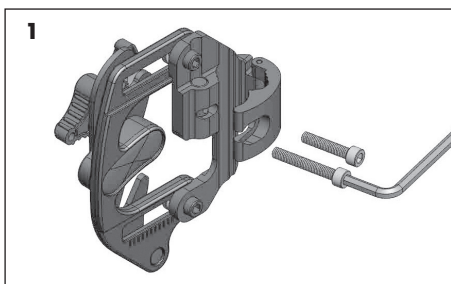

Installation du support de montage

⚠ Personne ne doit être assis sur le fauteuil roulant durant les quatre premières étapes.

⚠ **MISE EN GARDE** : Le dispositif de fixation du matériel Java a été conçu pour être monté sur des tubes ronds seulement. Le montage des fixations sur des tubes qui ne seraient pas ronds n'assure pas le niveau de sécurité nécessaire et pourrait entraîner des blessures à l'utilisateur. Contactez votre fournisseur agréé de Ride Design pour vérifier la disponibilité des adaptateurs et des autres solutions de montage.

REMARQUE : Les couples de la fixation ne doivent pas excéder 75 in. - lbs. (8,5Nm) sauf mention contraire. Si un couple est spécifié pour un élément, il est recommandé d'utiliser un appareil de mesure du couple (non inclus) pour obtenir un réglage de couple correct.

1. Desserrez la vis de blocage et retirez-la de la fixation (image 2).

2. Positionnez les deux moitiés de la pince autour du tube. Repositionnez la vis dans la cavité de la fixation (image 3). Placez la fixation à la hauteur désirée. Vous pourrez ajuster le dossier à la hauteur appropriée lorsque l'utilisateur sera assis sur le fauteuil roulant. Faites tourner le matériel sur les cannes afin de vous assurer que le matériel est aligné avec la chaise (image 4).

3. Répétez les étapes 1 et 2 pour la fixation opposée en vous assurant que la fixation se situe à la même hauteur que le côté opposé installé précédemment. Fixez la coque arrière en orientant les broches de fixation inférieures dans les fentes de fixation inférieures, puis appuyez sur la partie supérieure de la coque arrière jusqu'à ce que les broches supérieures s'enfoncent dans les fentes de fixation supérieures, puis exercez une pression vers le bas sur les éléments de verrouillage afin de les faire pivoter jusqu'à ce qu'ils s'enfoncent complètement dans les broches supérieures (images 5, 6).

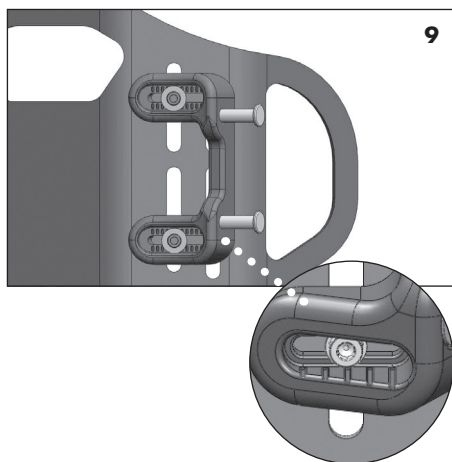

⚠ Ajuster le matériel afin de vous assurer que les broches sont entièrement enfoncées dans le système de verrouillage (image 7).

4. Les largeurs du châssis de fauteuil roulant peuvent varier d'un fauteuil à l'autre. Si vous avez des problèmes pour aligner les supports de montage avec les tiges de fixation, vous pouvez ajuster facilement la largeur du soutien dorsal Javal pour qu'il s'adapte parfaitement. Utilisez la clé Allen de 5 mm pour desserrer les vis de réglage à la hauteur et la largeur indiquées à l'image 8. Déplacez les supports de broches sur la coque intérieure / suffisamment vers l'extérieur pour permettre aux quatre broches de fixation de s'aligner et de se positionner fermement sur le matériel de montage. Utilisez les repères fournis (image 9) pour centrer la coque arrière sur les supports de broches. Serrer les vis de réglage en hauteur et en largeur en toute sécurité.

REMARQUE : Le dossier Java est assemblé à l'usine pour s'adapter à un fauteuil roulant compatible avec la largeur du dossier Java. Les vis de réglage de la largeur permettent un réglage précis de la largeur comme indiqué ci-dessus, tout en assurant une amplitude de mouvement suffisante permettant l'installation de dossiers Java de 14 pouces (36 cm) et plus sur les fauteuils roulants d'une largeur de -1 / + 2 po (-3 cm / + 5 cm) par rapport à la largeur spécifiée, par exemple, le dossier Java de 16 po (41 cm) de largeur peut être ajusté pour s'adapter sur des chaises roulantes de 15 po (38 cm), 16 po (41 cm) et 17 po (43 cm).

5. Vérifiez que la coque arrière se détache facilement en soulevant les pièces du dispositif de verrouillage (voir images 21-23) et en tirant la coque arrière vers le haut et vers l'avant. Assurez-vous qu'il est possible de refixer la coque arrière facilement et en toute sécurité en insérant les broches de fixation inférieures dans les fentes de fixation inférieures puis en insérant les broches supérieures de fixation dans la fente de fixation supérieure. Procédez à la rotation des pièces de verrouillage à la main et tirez la coque arrière vers l'avant pour vérifier qu'elle est bien sécurisée. En cas de problème ou si vous rencontrez des difficultés lors du retrait ou du remplacement de la coque arrière, répétez l'étape 4 si nécessaire afin d'assurer le bon fonctionnement.

6. Placer le coussin approprié sur le fauteuil et faire assoir le patient dans le fauteuil roulant. S'assurer qu'il est correctement assis sur le coussin.

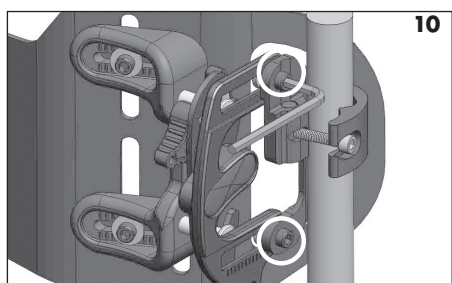

Ajustement de la profondeur du siège

S'il est nécessaire d'ajuster la profondeur du siège, suivre les instructions ci-dessous.

1. Desserrez les vis de réglage à la profondeur indiquée (voir l'image 10).
2. Amener la coque du soutien à la profondeur appropriée du siège pour le patient.
3. Serrer suffisamment les vis pour maintenir le soutien en place et utiliser les repères près des fentes de réglage pour s'assurer que les deux côtés du soutien sont à la même profondeur.

4. Lorsque la profondeur est réglée correctement, serrez les quatre vis de réglage à une profondeur de 60-70 in-lbs. (6,7~7,9 Nm).

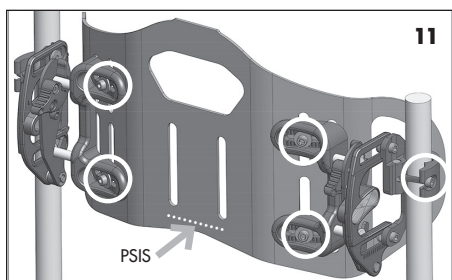

Régler la hauteur du soutien

1. Desserrez les vis de serrage et déplacez les supports de montage vers le haut ou vers le bas sur les tiges du dossier tel que nécessaire pour régler la hauteur du dossier et s'assurer que l'alignement du SIEP près de la partie centrale inférieure de la coque arrière Java se situe au niveau de la partie postérieure de l'épine iliaque (SIEP). Voir l'image 11

2. Serrer les deux vis de serrage à un couple 75-85 in-lbs. (8,5~9,6 Nm).

3. Si vous avez besoin de positionner les supports de montage afin de dégager les accoudoirs, une barre de rigidification, ou tout autre matériel pour fauteuil roulant, vous pouvez régler la hauteur du dossier indépendamment des fixations. Commencez par positionner les brides de fixation le plus près possible à la hauteur désirée du dossier. Utilisez ensuite la clé Allen de 5 mm pour desserrer les vis de réglage de la hauteur et la largeur ainsi que les fentes horizontales sur les supports de la coque arrière (image 11), positionnez la coque arrière à la hauteur souhaitée et serrez les vis. Assurez-vous que la coque arrière est bien alignée de gauche à droite et que vous avez maintenu la même largeur afin de permettre le retrait et le remplacement en toute facilité et sécurité.

REMARQUE : Instructions d'inversion de serrage Java

Les fixations peuvent être retournées à l'envers (image 12) pour assurer l'appui du dos à un niveau supérieur ou pour éviter les interférences. Voir les étapes A-D.

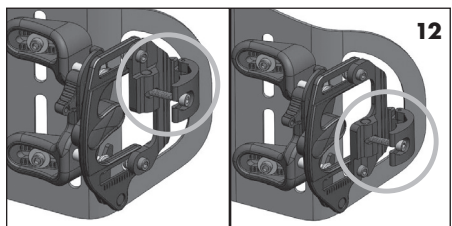

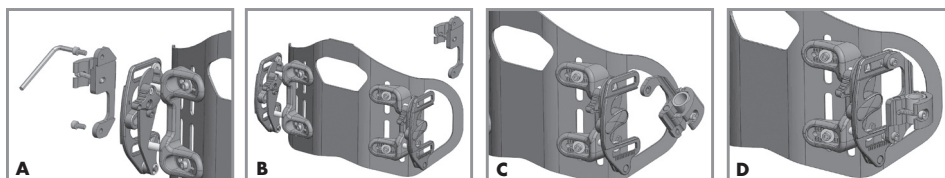

A
Retirer les deux vis de serrage et deux écrous de rainure du support de montage et les mettre de côté.

B
Déplacer le serrage sur le côté opposé du dossier.

C
Retourner le serrage à l'envers.

D
Fixer le serrage au support de montage à l'aide des vis de serrage et deux écrous pour rainure de A.

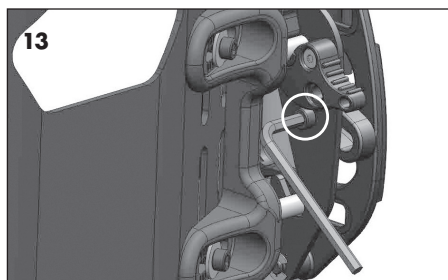

13

Ajustement du siège par rapport à l'angle du dossier

1. Utilisez la clé Allen de 5 mm pour desserrer les vis de réglage de l'inclinaison du dossier tel qu'indiqué à l'image 13.
2. Ajuster le soutien dorsal Java par rapport à l'angle siège-dossier souhaité.
3. Serrer les vis juste assez pour maintenir le soutien en place et utiliser les repères à côté des fentes de réglage pour s'assurer que les deux côtés du dossier sont dans le même angle.
4. Lorsque que l'angle est configuré correctement, serrer les vis à un couple 75-85 in-lbs. (8,5~9,6 Nm).

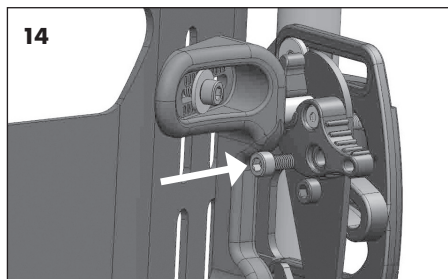

14

Méthode de Montage au moyen d'une Vis de Verrouillage

1. Insérez la vis M6 (fourni avec le jeu de pièces) dans la cavité supplémentaire de la cheville de verrouillage comme indiqué par l'image 14.
2. Utilisez une clé hexagonale de 5 mm pour serrer la vis selon un couple maximal de 50 in-lbs (6 Nm).

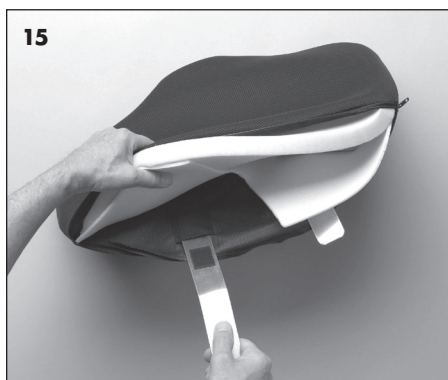

15

Ajustement des supports Flexa-just

1. Les supports du Flexa-just sont de fines bandes d'aluminium introduites dans les poches sur la surface intérieure de la housse du dossier, derrière les coussinets en mousse. REMARQUE : Les supports Flexa-just peuvent être courbés pour offrir un confort supplémentaire pour la région du fessier sous le niveau de la coque du soutien. Selon les besoins uniques de l'utilisateur, il est possible d'ajuster les supports pour offrir un soutien adéquat.

Les états sont faciles à plier sous la pression des mains -aucun outil n'est requis (image 15).

2. Les supports peuvent être courbés lorsque le patient est assis dans le fauteuil. Il suffit d'introduire la main entre la garniture en mousse et la personne assise, de saisir la partie inférieure des supports à travers la housse et la garniture en mousse et de courber dans la direction et le degré nécessaires pour obtenir plus de confort.
3. Si l'ouverture de l'angle du dossier provoque une pression non souhaitée ou un inconfort au niveau du fessier, il suffit de courber les supports Flexa-just postérieurement pour soutenir confortablement les tissus mous du fessier.
4. S'il y a un contact insuffisant avec les tissus mous du fessier, courber les supports antérieurement pour offrir un soutien optimal.



16

Mise en place des cales pelviennes

REMARQUE : Si vous estimez qu'un appui pelvien latéral postérieur est nécessaire, utiliser les cales pelviennes pour obtenir un niveau plus élevé de contrôle sur les crêtes iliaques postérieures latérales. Voir l'image 16 pour l'orientation conseillée des cales pelviennes.

1. Pour une évaluation, incliner le patient vers l'avant afin de positionner les cales pelviennes à l'avant de la garniture en mousse pour déterminer où les mettre en place.
2. Faire incliner le patient vers l'arrière et effectuer un réglage fin de la hauteur et de la distance depuis le centre de chaque cale pelvienne.
3. Faire incliner le patient vers l'avant ou le sortir du fauteuil roulant et retirer la garniture en mousse et la housse de la coque du soutien.

4. Ouvrir la housse et fixer les cales pelviennes à l'avant de la plateforme Flex-just, derrière la garniture en mousse à la hauteur et à la largeur déterminées durant l'évaluation. Appuyer fermement sur les bandes Velcro de fermeture pour bien maintenir les cales pelviennes en place.
5. Réfermer la housse et réinstaller la garniture en mousse et la housse sur le fauteuil.
6. Le patient peut maintenant être transféré dans le fauteuil roulant.
7. Vérifiez la position des supports pelviens et assurez-vous que l'utilisateur jouit du niveau d'équilibre et de contrôle approprié.

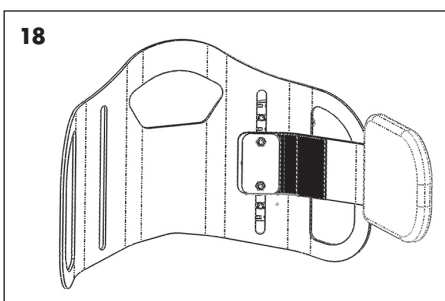
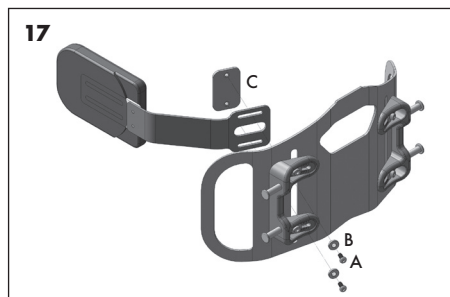

Installer les soutiens du torse latéraux optionnels (Fixé et Inclinable)

REMARQUE : Si vous n'installez pas les soutiens optionnels du torse latéraux, passez à la section suivante.

Dispositifs latéraux fixés

1. Avec l'utilisateur dans le fauteuil et l'intercalaire en mousse et la couverture installée, estimez où les supports latéraux du tronc seront installés en les faisant glisser entre la coque arrière et l'intercalaire de mousse et la couverture.
2. Une fois que la position approximative des soutiens du torse latéraux est établie, transférer le patient hors du fauteuil roulant.
3. Retirer la garniture en mousse et la housse de la coque du soutien.
4. Fixez chaque support latéral en utilisant le matériel de montage (image 17). Après avoir positionné le tronc latéral devant la coque arrière, insérez la vis fournie (A) et l'écrou non fileté (B) depuis l'extérieur de la coque arrière à travers la fente verticale de la coque arrière et la fente horizontale du support du tronc, puis serrez à la main dans la plaque d'écrou (C). Assurez-vous que la partie carrée de la rondelle pénètre à l'intérieur des fentes verticales de la coque.
5. Répéter l'opération pour des soutiens de torse supplémentaires.
6. Fixez le crochet fourni pour mieux sécuriser le coussin de dossier (Illustration 18).
7. Attachez de nouveau l'intercalaire en mousse et la couverture.
8. L'utilisateur peut maintenant retourner à sa chaise roulante pour réaliser le réglage final de l'alignement latéral du support de tronc.
9. Lorsque vous avez déterminé la position finale des supports de tronc, serrez le matériel de montage en toute sécurité à l'aide d'une clé Allen de 5 mm.

Notez les positions possibles, selon la taille du dossier, ci-dessous.

Dispositifs latéraux inclinables

Suivez les consignes de montage des dispositifs latéraux inclinables ci-dessus (image 19).

Remarque: Le bouton d'enclenchement des dispositifs latéraux inclinables (entouré) est orienté vers le bas.



Localisation montée
en position haute

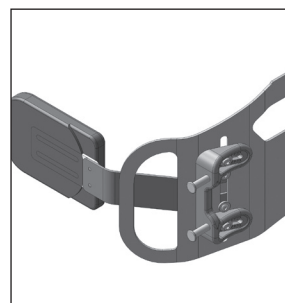

Localisation montée
en position centrée

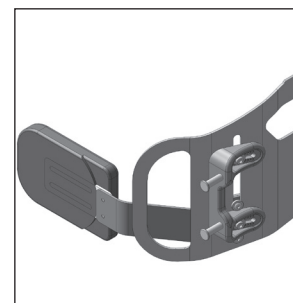

Localisation montée
en position basse

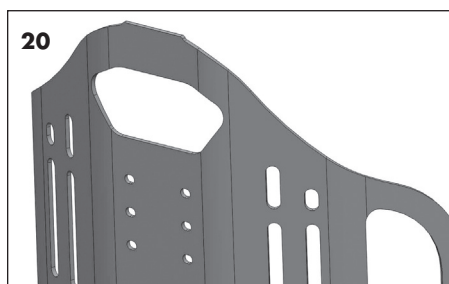

Installation d'un dispositif de soutien de l'appui-tête

(pour JavaTall et Grande seulement)

Six trous, situés en dessous de l'ouverture de la poignée, sont prévus pour fixer les modèles les plus répandus de supports d'appui-tête et le matériel à différentes hauteurs (image 20).

Vérifier que toutes les fixations sont bien fixées

A l'aide de la clé Allen de 5 mm, revérifier toutes les fixations et serrez-les fermement.

Période d'utilisation initiale

Avant une utilisation prolongée, il est recommandé d'utiliser le soutien dorsal Ride Java pendant une courte période de temps et de vérifier visuellement toutes les zones qui sont en contact avec le soutien dorsal. Si une rougeur est observée, elle doit normalement disparaître au bout de 10 à 30 minutes. Contacter le médecin ou le thérapeute si la rougeur persiste pendant plus de 30 minutes. Tant que les inspections cutanées ne décèlent pas de rougeurs qui persistent plus de 30 mn, cela signifie que l'on peut continuer l'utilisation sans crainte. Les contrôles cutanés doivent être effectués quotidiennement, même si la tolérance cutanée est établie. Continuer à pratiquer des techniques de routine de soulagement intermittent de la pression (en se penchant vers l'avant) tel qu'il est conseillé par un professionnel de la santé.

⚠ Si une rougeur associée à l'utilisation du Corbac persiste pendant plus de 30 minutes, cesser l'utilisation et contacter le thérapeute ou le médecin immédiatement.

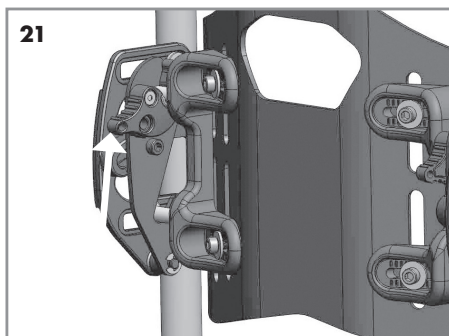

Suivi

Il est recommandé de faire vérifier la posture d'assise et l'intégrité cutanée par un professionnel de la santé au moins annuellement, ou chaque fois qu'il y a un changement de poids, de posture ou de l'état général qui peut avoir un impact sur la capacité de s'asseoir confortablement, en toute sécurité et de manière fonctionnelle.

Visser toutes les fixations régulièrement et vérifier périodiquement l'équipement pour la sécurité et détecter les signes d'usures.

Utilisation du soutien dorsal Ride Java

Le soutien dorsal Ride Java est conçu pour offrir un soutien pelvien optimal et un équilibre du torse tout en permettant une liberté de mouvement du torse.

Il est possible de retirer ou de fixer la coque du dossier d'une seule main.

Pour retirer l'enveloppe du dossier du fauteuil roulant

1. Levez chacun des pièces de verrouillage pour les déverrouiller des broches supérieures (image 21).
2. Exercez une pression sur le dossier, vers l'avant et vers le haut, pour dégager le dossier du matériel de montage (images 22 et 23).

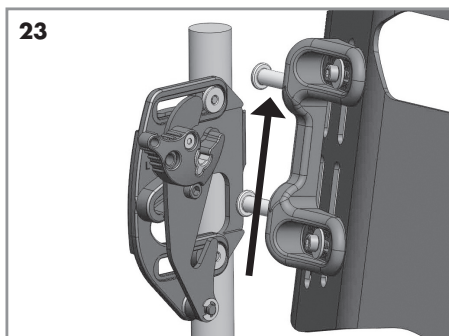
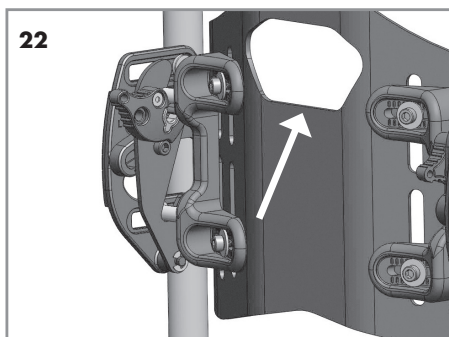

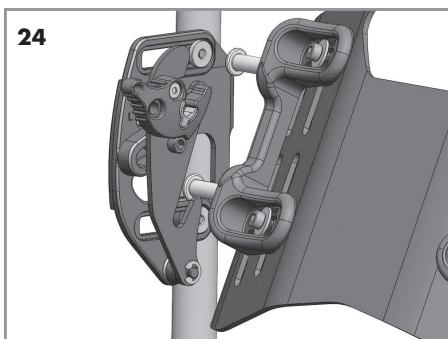

24

Pour fixer l'enveloppe du dossier au fauteuil roulant

1. Insérez les deux broches de fixation inférieures vers les fentes de réception les plus basses sur les supports de verrouillage (image 24).
2. Appuyez doucement sur la coque du dossier arrière pour enfoncer les deux broches de fixation supérieures dans les fentes supérieures de fixation.
3. Appuyez manuellement sur les deux pièces du dispositif de verrouillage jusqu'à ce qu'ils tournent et se verrouillent sur les broches supérieures (Illustration 25).
4. Tirer sur l'enveloppe du dossier vers l'avant pour vérifier qu'elle est bien fixée.

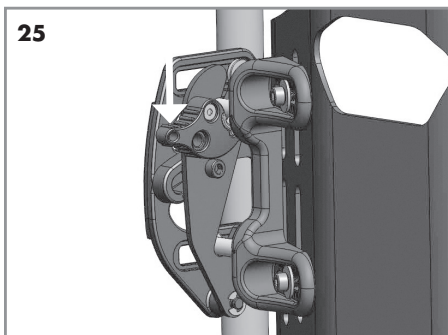



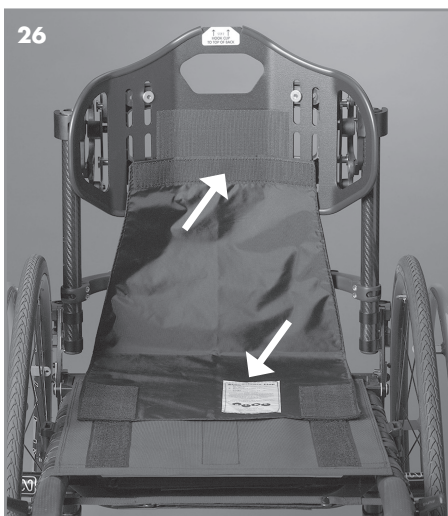

25

Installation de Rabat optionnel de Protection

1. Fixez le crochet et la boucle de fixation en haut (rebord étroit) du rabat de protection au crochet et la boucle de fixation correspondant entre la coque arrière et l'intercalaire en mousse recouvert (image 26).
2. Étirez le rabat vers le bas et vers le crochet et la boucle correspondante sur la bretelle (ou un siège solide de fauteuil roulant), sous le coussin, avec l'étiquette orientée vers le haut (image 26).



26

Symboles d'entretien de lavage	
	Lavage en machine, à l'eau chaude (60°C)
	Ne pas utiliser d'eau de Javel
	Sécher par égouttement
	Ne pas donner au nettoyage à sec
	Ne pas repasser

Entretien et maintenance du soutien dorsal Ride Java

Nettoyage de la housse extérieure du soutien dorsal Java

1. Retirer la garniture en mousse et la housse de l'enveloppe du dossier Java.
2. Ouvrir la housse et retirer la garniture en mousse, les supports Flexa-just (noter celui de gauche et celui de droite et l'orientation de la courbe) et la plateforme Flexa-just avec les cales pelviennes de la housse extérieure. Remarque : Ride Designs recommande d'utiliser un marqueur permanent pour tracer l'emplacement des cales pelviennes afin de les mettre de nouveau dans les mêmes positions si elles sont déplacées durant le nettoyage.
3. Fermer la housse. Laver en machine ou à la main avec de l'eau chaude (60°C produit de lessive ordinaire, pas d'eau de Javel).
4. Pendre pour faire sécher.

Nettoyage de l'enveloppe du soutien dorsal Java et des accessoires

À l'aide d'un tissu humide ou d'un désinfectant doux, nettoyer l'enveloppe, les cales pelviennes et les accessoires de montage, si nécessaire.

REMARQUE : Ne pas nettoyer le soutien dorsal avec de l'alcool isopropylique ou autres solvants chimiques.

Assemblage de la housse extérieure

1. Fixez de nouveau les cales pelviennes à la plateforme Flexa puis roulez le tapis en mousse et la plateforme Flexa ensemble pour faciliter l'installation sur la couverture (Illustration 27).
- ⚠** Une installation incorrecte des supports Flexa-just ou des nouvelles cales pelviennes dans la mauvaise position peut entraîner des blessures de l'utilisateur.
2. Insérez le tapis de mousse et la plateforme Flexa dans la couverture extérieure avec rabat replié pour un accès optimal à l'ouverture de la couverture (image 28).
 3. Étalez le tapis de mousse et la plateforme Flexa à l'intérieur de la couverture en vous assurant qu'ils sont positionnés aussi loin que possible vers les rebords du périmètre intérieur de la couverture (Illustration 29).
 4. Fermez la couverture en tirant suffisamment sur le rabat pour assurer la pénétration des crochets et des boucles (image 30).





Fixation de la housse Java à l'enveloppe du dossier

1. Faites passer le clip en plastique à travers l'ouverture de la poignée et attachez-le en haut de la coque arrière (images 31 et 32).
2. Placez la couverture sur la coque arrière en tirant à partir de la partie inférieure de la couverture. Assurez-vous que la couverture est alignée sur la coque arrière (image 33).
3. Placer fermement la housse sur la coque du dossier pour bien fixer les fermetures Velcro sur la housse et la coque du dossier.



Fixation de la housse profonde Java sur la coque du dossier

Suivez les instructions d'installation pour les coques Java standards, mais assurez-vous que la coque est bien positionnée dans les poches latérales extérieures de la couverture. (image 34).



Sécurité du véhicule motorisé

⚠ **RISQUE DE BLESSURE** : Le soutien dorsal N'A PAS été dynamiquement testé pour être utilisé sur un véhicule motorisé. Ne vous fiez pas au soutien dorsal pour assurer un support d'impact sûr dans un véhicule motorisé. De graves blessures ou la mort peuvent s'ensuivre au cours d'un accident de véhicule motorisé sans l'utilisation des caractéristiques de sécurité du véhicule du fabricant d'équipement d'origine.

1. Opérer toujours un transfert du dossier Java vers le siège du véhicule du fabricant d'équipement d'origine lors d'un transport dans un véhicule motorisé.



Résistance au feu

Le Java Back est testé pour sa résistance aux flammes conformément à la norme EN-1021-2:2014.

Maintenance

Le soutien dorsal Java et ses accessoires doivent faire l'objet d'un contrôle de routine au moins tous les 6 mois, pour vérifier le desserrement, les accessoires manquants ou endommagés et le bon fonctionnement. Inspecter et serrer tous les composants conformément à ce manuel. Contacter le fournisseur Ride Designs agréé concernant tout composant endommagé ou manquant.

⚠ **NE PAS** continuer à utiliser votre produit avec des composants desserrés, manquants ou endommagés.

La période maximale d'utilisation prévue de ce produit est de quatre ans.

Réutilisation

⚠ **RISQUE DE BLESSURE** : Consulter un distributeur Ride Designs agréé avant de transférer le produit à un autre utilisateur. **NE PAS** utiliser ce produit si des dommages apparaissent.

Mise au rebut

♻ Recycler les composants et les matériaux conformément aux réglementations locales, d'état et nationales.

Police de garantie

Votre soutien dorsal réglable Ride Designs® Java® a été soigneusement conçu pour répondre aux besoins de votre posture et de l'intégrité cutanée. Cette Garantie limitée est en vigueur pendant 24 mois à compter de la date de livraison à l'acheteur d'origine. Si un défaut matériel ou de fabrication est constaté, Ride Designs réparera ou remplacera le composant, à notre discrétion. Cette garantie limitée ne couvre pas l'usure quotidienne ou les dommages qui résultent d'une mauvaise manipulation, d'une utilisation incorrecte, d'une négligence ou de la non observation des instructions d'entretien et de maintenance.



Les réclamations et les réparations doivent être traitées à travers notre fournisseur agréé de technologie de rééducation Ride Designs. Une copie de l'acte de vente délivrée à l'acheteur du produit peut être requise pour traiter une réclamation sous garantie.

Le support de coque Ride Java fonctionne mieux lorsqu'il est utilisé avec le coussin Ride Java®, le coussin Ride Forward™ ou le coussin Ride Custom 2

(Custom disponible aux États-Unis seulement)

Le coussin Ride Java offre un haut niveau de protection cutanée et de performance fonctionnelle (seulement le coussin Ride Custom 2 peut offrir un degré élevé de protection et de soutien). Le coussin Ride Forward est le mieux approprié pour les personnes sujettes à un risque faible à modéré de lésions cutanées.

Notes d'installation

Brevets : www.ridedesigns.com/patents
© 2021, Ride Designs. 090-121-D



MDSS GmbH
Schiffgraben 41
30175 Hannover, Allemagne